

HIGH BAY LED PHOENIX G3 150W

Ficha Técnica

LED
concept®



Descripción:

Luminario High Bay de alto montaje con tecnología LED, suspendible con armella tipo ojo, apto para uso en entornos interiores o exteriores techados, resistente a la corrosión. De fácil instalación; esmaltado en color negro.

Características Eléctricas:

Código:	HB002
Potencia:	150W
Tensión:	120-277V~50/60Hz
Ángulo de apertura:	120°
Factor de potencia:	.90
Temperatura de trabajo:	-30°C a 45°C
Atenuable:	0-10V

Características Lumínicas:

Código:	HB002
Temperatura de color:	6500K
Flujo luminoso:	22,500LM
Vida útil:	100,000 Hrs

HIGH BAY LED PHOENIX G3 150W

Ficha Técnica

Dimensiones:

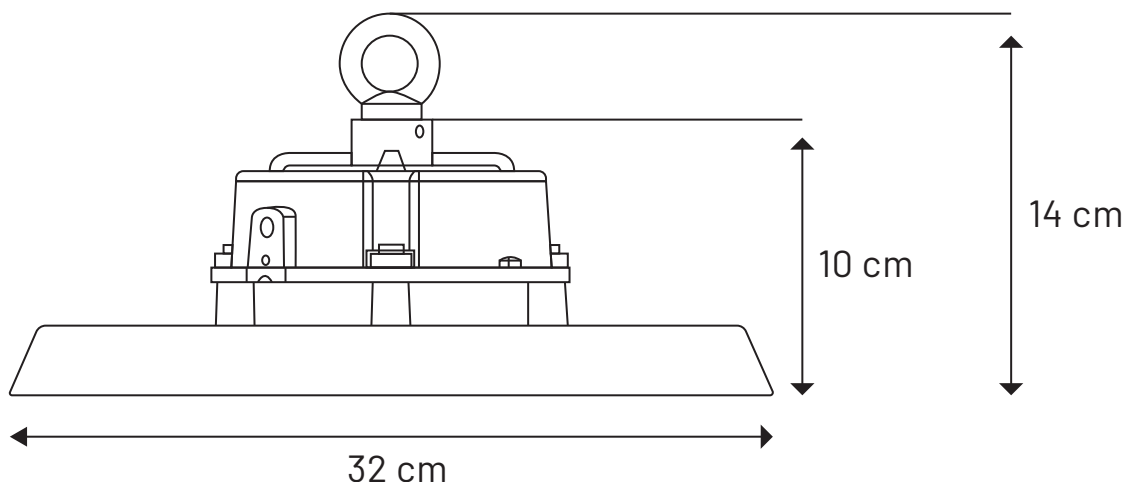

Características Físicas:

Colores:	Negro
Montaje:	Suspender
Difusor:	Acrílico transparente
Material:	Aluminio

Complementos:

Piezas por caja:	1 pz
Peso por caja:	4 Kg
Medidas por caja (cm):	36 x 36 x 15
Garantía:	5 años

Aplicaciones:

